



Ideal para:
Fabricantes de pneus
Recarregadores de pneus
Distribuidores / Comerciantes de Pneus
Revendedor de carcaças de pneus
OEM / Fabricantes de Caminhões

**Easy
Stacker**
1200

**Melhor
segurança**

**Economizar
tempo**



Ferramentas profissionais para o manuseamento de pneus de camiões

- Empilhamento, carregamento, descarregamento e logística interna
- Reduzir as horas de trabalho de carga/descarga manual em até 90%.
- Eliminar o trabalho físico e estressante - melhorar a segurança
- Otimizar armazém e logística sem a necessidade de paletes
- Fixação fácil de ligar/desligar o gancho
- Customização disponível



Peritos em equipamento de manuseamento de pneus



Desenvolvido para um manuseamento óptimo dos pneus de camiões

O Easy Stacker 1200 foi concebido para empilhar e manusear pilhas de pneus de camiões com uma aderência firme e com movimentos otimizados para operar em espaço apertado em armazéns, áreas de produção, camiões e contentores.

Capacidades

Com um alcance de aperto de Ø550 - 1.200 mm (22 - 47"), um comprimento de aperto de 2.100 mm (82") e uma capacidade de elevação de 750 kg (1.650 lbs) o Easy Stacker 1200 pode manusear pilhas de quase todos os pneus de camiões. Com as filas de módulos de inclinação de 90° dos pneus podem ser empilhados, e o desenho permite a carga e descarga de contentores e de reboques. Sem qualquer trabalho stressante e físico.



Fabricantes de pneus

Quando a logística não é totalmente automatizada, Easy Stacker pode ser uma ferramenta muito útil e eficaz para ser utilizada em áreas de produção, armazéns e departamentos de expedição.

Recarregadores de pneus

Empilhamento, carregamento, descarregamento, logística interna e utilização eficaz das instalações de armazenamento. Comparado ao manuseamento manual, o empilhador pode aqui fazer melhorias muito rentáveis e elevar os seus procedimentos de manuseamento a um nível superior.

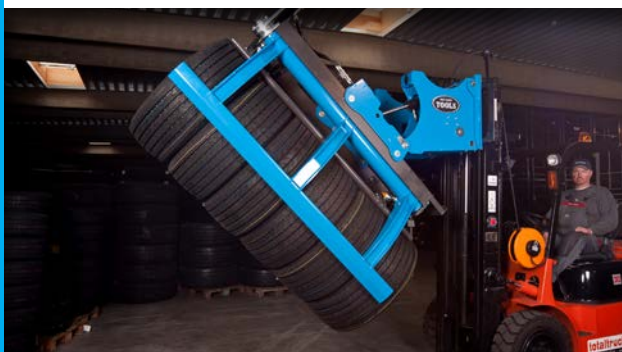

Distribuidores / Comerciantes de Pneus

Carregamento e descarregamento de reboques e contentores. Empilhamento eficaz e otimização da utilização do armazém e de outras instalações de armazenamento com ou sem paletes. Transporte interno com uma aderência segura dos pneus.

OEM / Fabricantes de Caminhões

A descarregar pneus de camião. Colocar e organizar eficazmente em stock com ou sem paletes. Deslocar-se para linhas de montagem com uma aderência segura.



Horas de trabalho estimadas

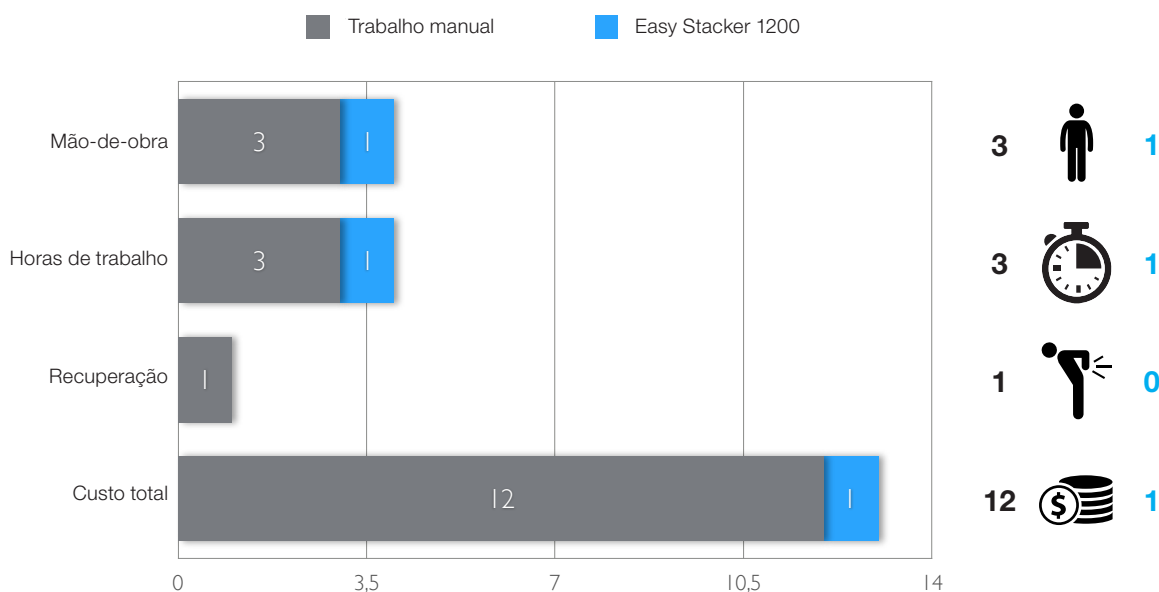

O potencial de um Easy Stacker 1200 O investimento é extenso. Podem ser obtidas poupanças de mais de 90% das horas de trabalho actuais. O exemplo acima baseia-se num caso, em que um camião totalmente carregado é descarregado manualmente para pneus.

Características padrão

90° de inclinação, horizontal a vertical

Empilhamento de pneus de camião

Rodar/ colocar uma linha de 6-8 pneus de camião no chão. Agarrá-los e incliná-los até à posição vertical.

Colocar pilhas em pilhas para utilizar a altura do armazém e duplicar a capacidade sem qualquer sistema de prateleiras e sem qualquer necessidade de paletes.

Pode agarrar pilhas de pneus sem espaço à sua volta.

A fim de utilizar eficazmente o espaço e de operar em camiões, reboques e contentores.

Carregamento e descarregamento de reboques, etc.

Pode ser executado de apenas um lado com o alcance do Empilhador.

Pode ser executado por apenas um homem e em menos de uma hora. Talvez mesmo incluindo o transporte de ou para o stock.

E sem qualquer trabalho físico e estressante.

Acessório necessário

Módulo de Turno Rápido

O Módulo de Turno Rápido é uma parte padrão e integrada do Easy Stacker. É montado no empilhador, e o Easy Stacker é então ligado a este módulo.

Ao utilizar o Módulo de Deslocamento Rápido, o empilhador pode ser facilmente ligado e desligado.

Acessórios opcionais

Módulo Garfo

O Módulo de Garfos foi concebido para ser ligado ao Módulo de Deslocamento Rápido, e facilita o deslocamento rápido entre o empilhador e os garfos.

Deslocamento Rápido Hidráulico

A mudança rápida pode ser acelerada até menos de meio minuto usando uma conexão hidráulica multi-conexão. Em vez de trocar duas mangueiras hidráulicas por uniões roscadas, o hidráulico pode ser trocado por um cabo em poucos segundos.

Manusear pneus desgastados e cheios

As cunhas podem ser incorporadas atrás da extremidade inferior da aderência revestida de pedra para assegurar uma aderência firme dos pneus inferiores.

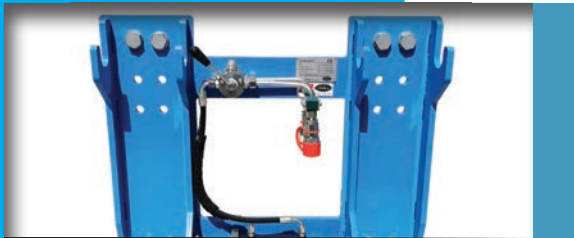

Módulo de Deslocamento Rápido
- engate de parafuso

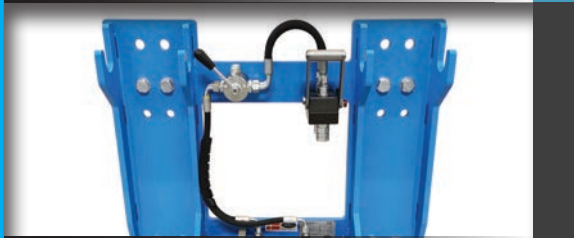

Módulo de Deslocamento Rápido
- ligação hidráulica múltipla



Módulo Garfo



Manusear pneus desgastados e cheios

Especificações técnicas

Capacidade de elevação:	750 kg (1.650 lbs)
Diâmetro do pneu:	550 - 1.200 mm (22 - 47")
Comprimento de aderência:	2.100 mm (82")
Alimentação eléctrica:	12/24 V / min 10A
Hidráulica:	1 válvula hidráulica de duplo efeito
Pressão min-max:	150 - 250 bar (2.175 - 3.626 psi)
Pressão de retorno:	max. 10 bar (145 psi)
Fluxo:	max. 50 l/min. (13 gal/min.)
Altura de elevação:	Específico do empilhador
Inclinação horizontal para vertical:	90°
Peso líquido:	630 kg (1.386 lbs)
Anexo:	ISO/FEM/ITA Classe 2 ou 3

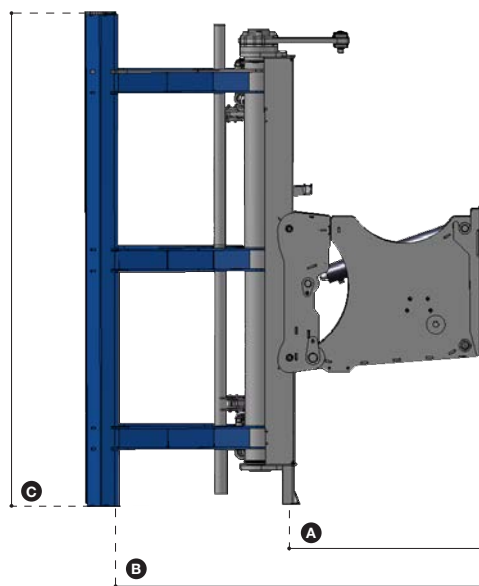

- A** Máquina CoG = 825 mm (33")
- B** Carga CoG = 1.580 mm (62")
- C** Altura = 2.100 mm (83")

Revendedor Autorizado



+45 72 344 344
info@justeasytools.dk
www.justeasytools.com
VAT no.: DK33644809

Just Easy Tools ApS
Nupark 51
DK-7500 Holstebro
Denmark